

DIE HIGHLIGHTS DES JABRA BT5020

Das Jabra BT5020 wurde für alle entwickelt, die ein modernes, unauffälliges Bluetooth Headset schätzen.

Es ist klein, fein und ausgesprochen komfortabel – und es bietet Tragekomfort rund um die Uhr.

Eine optimierte Klangqualität und einfache Bedienung garantieren einen reibungslosen Einsatz Ihres Headsets – immer und überall.

Durch die MultiPoint™-Funktion kann das Jabra BT5020 gleichzeitig mit 2 mobilen Endgeräten verbunden werden, wie z.B. mit Ihrem Bluetooth fähigen Privat- und Geschäftstelefon.



Jabra
BT 5020



Ganztägiger
Tragekomfort

Diskretes
Design

Hervorragende
Klangqualität
und leichte
Bedienung



Leistungsmerkmale und Spezifikationen

- Bis zu 10 Stunden Gesprächszeit und bis zu 300 Stunden Standby
- MultiPoint™ Verbindungen
- Automatisches Pairing
- Windreduzierende Technologie
- Vibrationsalarm mit Aktivierungs- und Deaktivierungs-Funktion
- Mehrfarbige LED-Anzeige:
 - LED schaltet sich nach einer Minute Ruhezustand ab
 - Leuchtanzeige für eingehende Anrufe garantiert absolute Diskretion
- Aufladen
- Akkustatus-Anzeige
- Einrichten (Pairing)
- Leichtgewicht von 16 g
- Aufladen über den PC mittels USB-Kabel möglich
- Stummschaltefunktion
- Annehmen/Beenden eines Gesprächs vom Headset aus
- Sprachwahl*
- Wahlwiederholung*
- Anrufabweisung*
- Automatische Anrufannahme/Anklopf Funktion von Gesprächen
- Bluetooth Version 2.0 unterstützt Headset und Freisprech-Profile

* Geräteabhängig

Die Marke Jabra ist Eigentum von GN A/S

Der Kundenservice wird in Deutschland von GN Netcom bereitgestellt.

Germany + 49 803 126 510
info.de@gnetcom.com

Leicht in Form – diskret im Design

Jabra



Jabra BT5020



Leicht in Form und disrekt im Design

Stellen Sie sich vor, Ihr Headset wäre so komfortabel, dass Sie es selbst nach einem langen Arbeitstag kaum spüren. Mit dem Bluetooth Headset Jabra BT5020 wird dieser Tragekomfort Wirklichkeit. Es könnte sogar passieren, dass Sie versehentlich damit zu Bett gehen ...

Wir haben diesen Traum für Sie realisiert und ein Headset entwickelt, das klein, leicht und komfortabel ist. In dezentem matten Schwarz gehalten birgt das Jabra BT5020 in seiner schlanken Form vielfältige Funktionen: MultiPoint™-Verbindung, Windgeräusch-Reduktion, Leuchtanzeige und Vibrationsalarm für eingehende Anrufe, Akkustatus-Anzeige, bis zu 10 Stunden Gesprächszeit und bis zu 300 Stunden Standby – ein idealer Mix für viel Beschäftigte.

Erneut verspricht Jabra aufgrund seiner Leistungen als Marktführer einfachste Anwendung und modernstes Design.

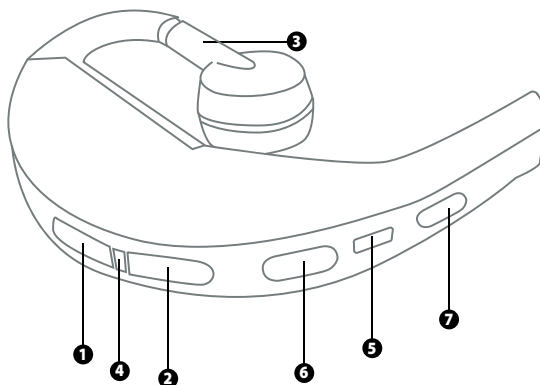

- 1 Lautstärke erhöhen
- 2 Lautstärke reduzieren
- 3 Verstellbares Ohrstück: beidseitig tragbar
- 4 LED-Anzeige
- 5 Buchse für Netzteil
- 6 Pairing-On/Off-Taste
- 7 Taste zum Annehmen/Beenden eines Anrufs

Kurzanleitung

Das Jabra BT5020 mit einem Bluetooth Mobiltelefon verbinden:

1. Laden Sie Ihr Jabra BT5020 vollständig auf, bis die LED-Anzeige **4** grün leuchtet (ca. 2 Std.).
2. Wenn Sie das Jabra BT5020 zum ersten Mal benutzen, wird es automatisch in den Pairing-Modus gehen. Wenn nicht, folgen Sie den nächsten Schritten.
3. Stellen Sie sicher, dass das Jabra BT5020 ausgeschaltet ist. **6**
4. Um das Jabra BT5020 in den Pairing-Modus zu bringen, halten Sie die Funktionstaste zum Annehmen/Beenden **7** gedrückt, bis die LED-Anzeige **4** nicht mehr blinkt und eine blaue Farbe annimmt.
5. Aktivieren Sie Ihr Mobiltelefon, das Jabra BT5020 zu „erkennen“ (siehe Benutzerhandbuch Ihres Telefons).
6. Drücken Sie „Ja“ oder „OK“, wenn Sie gefragt werden, ob Sie das Telefon mit dem Jabra BT5020 abgleichen wollen.
7. Ändern Sie den Schlüssel oder den PIN-Code = 0000 (4 Nullen) und drücken Sie „Ja“ oder „OK“.
8. Ihr Telefon wird bestätigen, wenn der Pairing-Vorgang abgeschlossen ist und die LED-Anzeige **4** wird blinken.
9. Nun können Sie schnurlose Freiheit genießen!

Einen Anruf tätigen:

Wählen Sie einfach die Nummer auf dem Tastenfeld Ihres Telefons und drücken Sie auf „Anrufen“. Sobald die Verbindung hergestellt ist, wird der Anruf automatisch zu Ihrem Headset weitergeleitet (je nach Telefon-Einstellungen).

Einen Anruf annehmen und beenden:

Um einen Anruf anzunehmen, drücken Sie am Headset die Funktionstaste Annehmen/Beenden **7**.
Um den Anruf zu beenden, drücken Sie die Annehmen/Beenden-Taste **7** einfach noch einmal.

Einen bestehenden Anruf stummschalten:

Um einen bestehenden Anruf stumm zu schalten, drücken Sie gleichzeitig die Tasten Lautstärke erhöhen **1** und Lautstärke reduzieren **2**. Ein leiser Piepton ertönt während der Stummschaltung.
Um die Stummschaltung aufzuheben, drücken Sie beide Lautstärke-Tasten.

Jabra